

採点用

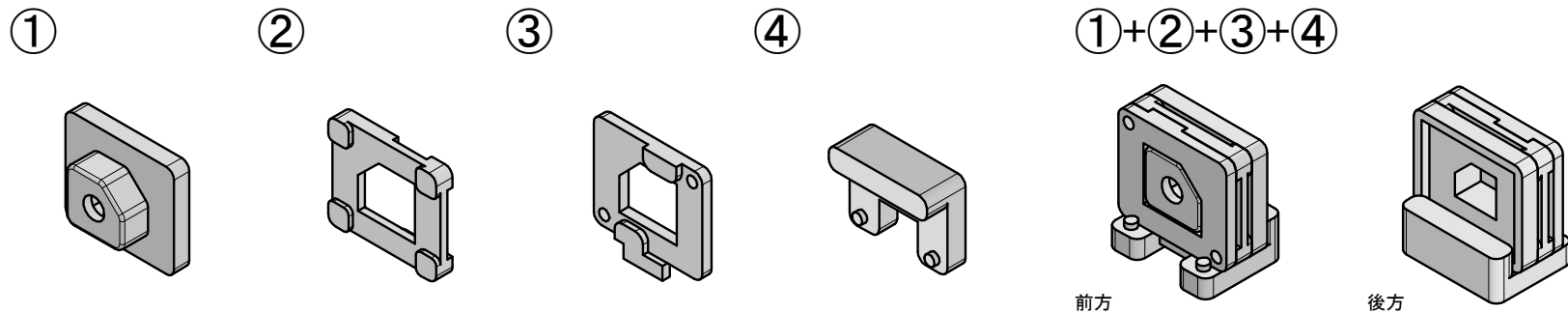

組立て寸法

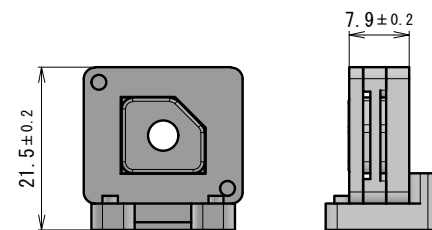

- ・製品の表面にカッターマークや擦り傷がないこと。
- ・製品の寸法公差は特に指示がない場合±0.03mmとする。
- ・製品部の指示の無い角部の丸みはR1.5とする。
- ・【W】の変更範囲は7.5~8.5とする。(0.1mm単位)
- ・【X】の変更範囲は5.5~6.5とする。(0.1mm単位)
- ・【Y】の変更範囲は6.5~7.5とする。(0.1mm単位)
- ・【Z】の変更範囲は5.0~6.0とする。(0.1mm単位)

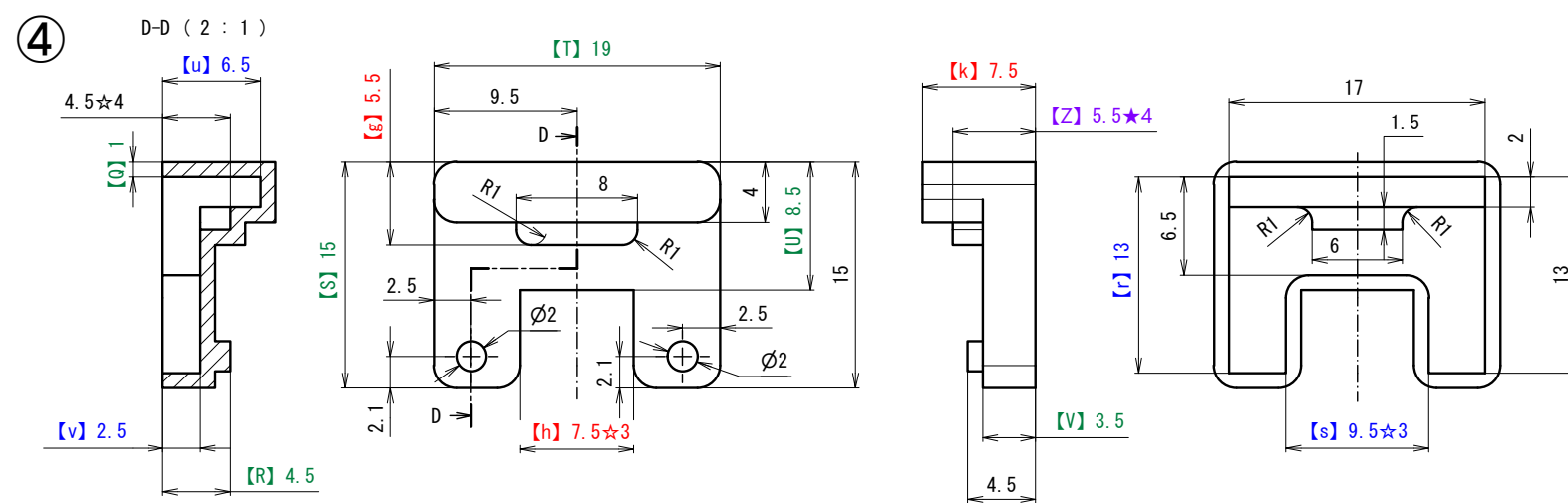
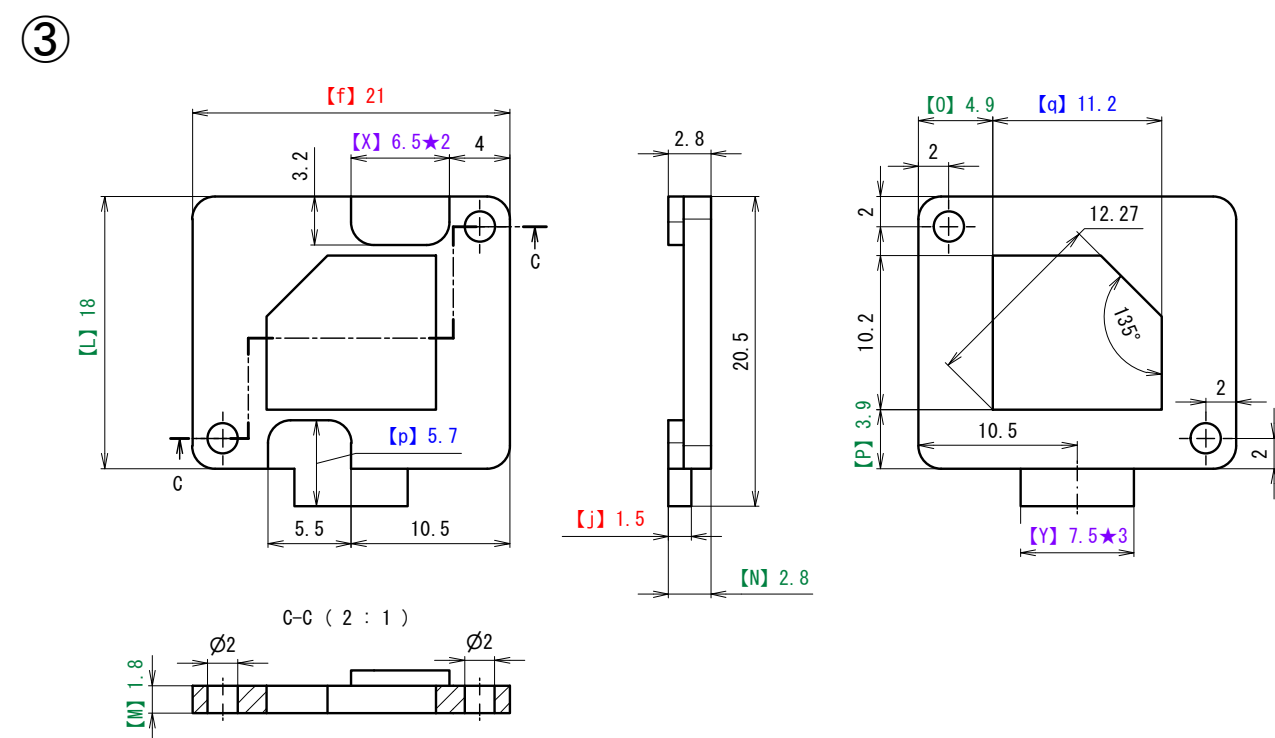
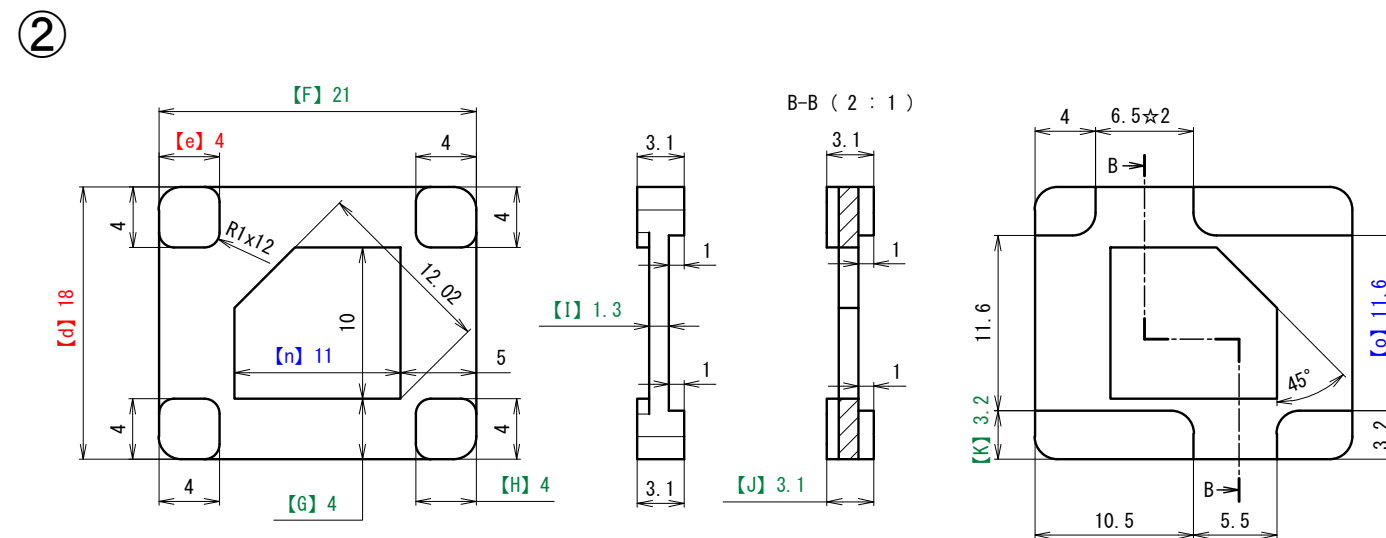
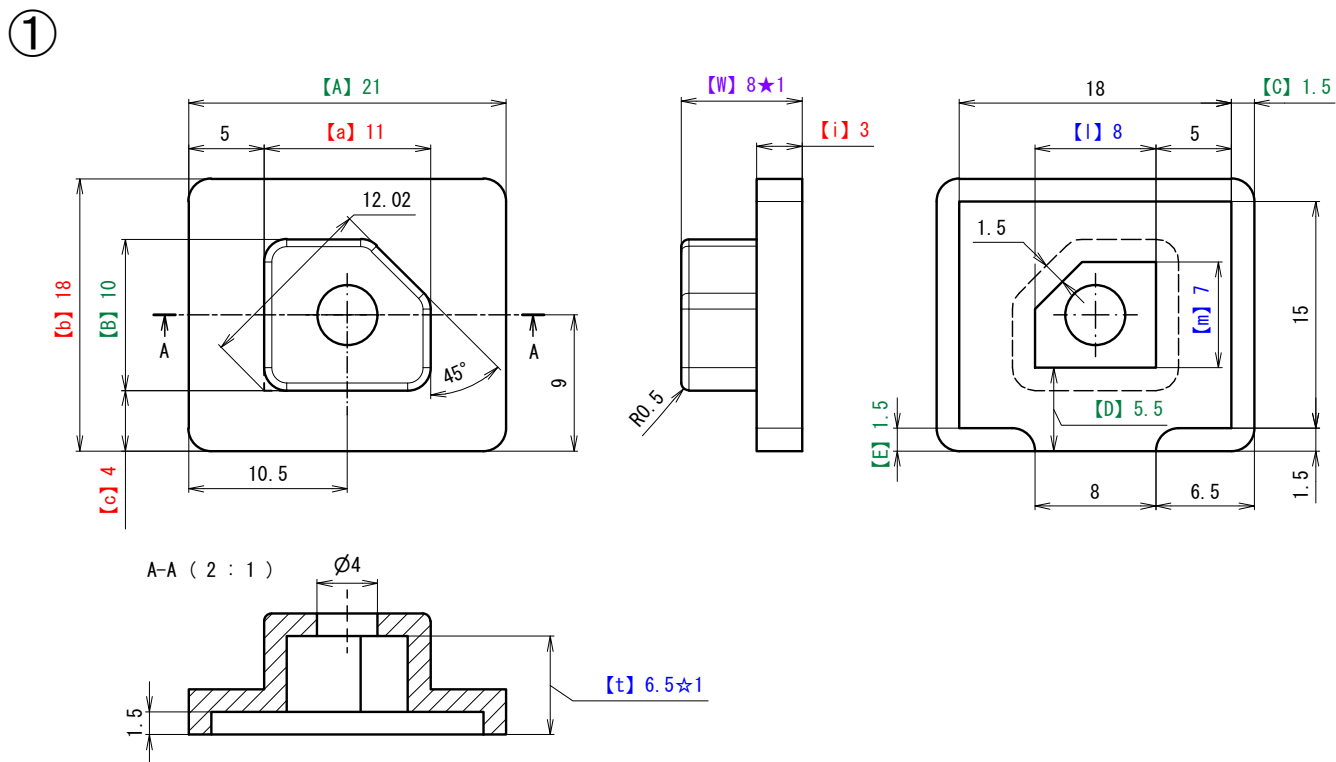

金型の名称	第61回技能五輪全国大会 プラスチック金型職種 競技課題		
製品の名称	小型プレス用金型		
材質	ポリスチレン	収縮率	0.5%
			2:1 A3